



User manual

Lille Viking

etac[®]
Creating Possibilities

75255 - 23-08-29 - Version 9

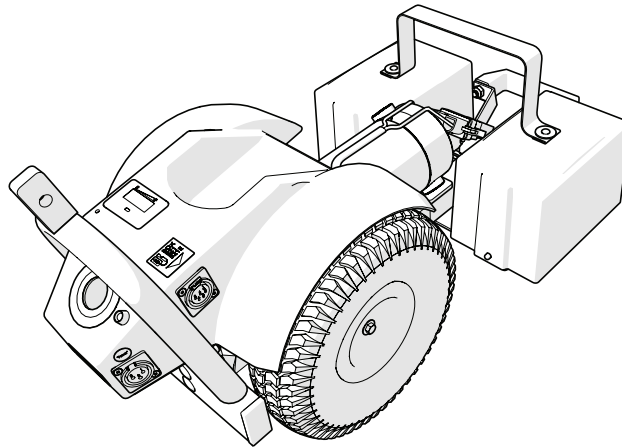

Lille Viking Low

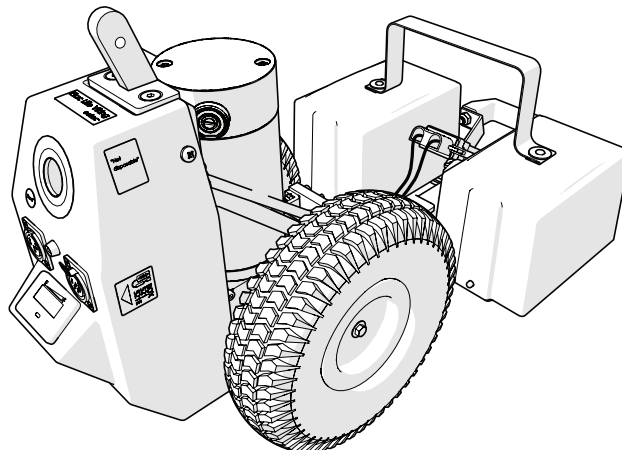

Lille Viking Flat

SV



www.etac.com

MD



Innehållsförteckning

Allmänt.....	3
Produktbeskrivning, Avsedd användning, Avsedd användargrupp, Avsedd användarmiljö, Avsedd tillämpning, Förväntad livslängd, Indikationer, Kontraindikationer, Varningar, CE-märkning, tester, Batterier bly, Förförsinformation, Allvarlig incident, Specialanpassning, Särskilda överväganden, Kombinationsavtal, Programmering, EMC, Garanti, Övrigt	3
Symboler, etiketter	4
Produktbeskrivning	5
Montering	6-14
Allmänt.....	6
Montering fram - Beslag	6
Montering fram - Tvärstag	7
Montering fram - Vinkelstag & dragstång	7
Montering - Hjälpmotor	8
Montering - Utlösarhandtag.....	8
Brukarmanual	9-12
Symboler	9
Batteri-indikator.....	9
Energisparläge	9
Starta hjälpmotorn.....	9
Frikopplingshandtag	10
Transport i fordon	10
Manöverbox	11
Körteknik - Användning.....	11
Körteknik - Hindertagning.....	12
Körteknik - Uppför & utför.....	12
Montering bak.....	13
Montering bak.....	14
Montering - Manöverbox	14
Laddning	15
Laddningsanvisning.....	15
Batterier.....	15
Handhavande av batterier	15
Transport	15
Demontering	16-17
Demontering av hjälpmotor	16
Demontering av främre infästning.....	16
Demontering av bakre infästning	17
Demontering av Manöverbox.....	17
Demontering av batterierna	17
Förvaring	18
Förslitningsdetaljer	18
Källsortering / Avfall.....	18
Rengöring.....	18
Underhåll.....	18
Kontroll	18
Felsökning	19
Felsökningsschema	19
Kontroll av säkring	19
Kontakta hjälpmedelcentral	19
Teknisk data.....	20

Allmänt

Tack för att Du valt en produkt från Etac. För att undvika skador vid montering, hantering och användning, ska denna manual läsas igenom och sparas. Du hittar den också under www.etac.com där Du kan välja språk via länken "International" och "Local websites". Här hittar Du även övrig produktdokumentation som t.ex. förskrivarinformation, förköpsguide och rekonditioneringsanvisning.

Vår kombinationsöversikt ger dig snabbt information om vilken hjälpmotor och monteringsset som passar till just din rullstol.

Kombinationsöversikten finns att hitta på www.etac.com

Information om hur personer med nedsatt syn kan få tillgång till manualen hittar Du i vår förköpsguide under www.etac.com.

I manualen är brukaren den person som sitter i stolen. Hjälparen är den person som assisterar brukaren.

 För att undvika skador vid hantering och användning, skall denna manual alltid medfölja produkten.

I denna manual finner du i mittuppslaget en del som ska ryckas loss och som innehåller brukarinformation.

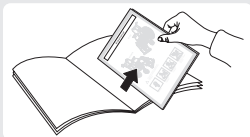

Produktbeskrivning

Lille Viking (nedan även kallad "produkten") är ett vårdarstyrkt elektriskt drivaggregat för manuella rullstolar. Lille Viking har avsedda monteringsset till flertalet manuella rullstolar.

Avsedd användning

Lille Viking är avsedd att hjälpa till med funktionaliteten hos en manuell rullstol i enlighet med dess avsedda syfte, genom att tillhandahålla eldrift vid framdrivning och retardation av rullstolen.

Avsedd användargrupp

Användargruppen för Lille Viking är personen som skjuter på/kör rullstolen.

Sekundära användare av produkten är personen som sitter i rullstolen och kliniker/tekniker som ställer in produkten.

Avsedd användarmiljö

Produkten är avsedd för inom- och utomhusbruk på plan mark och tillgänglig terräng. Den ska inte utsättas för saltvatten. Produkten har fästpunkter för transport i motorfordon.

Avsedd tillämpning

Produkten är avsedd för kort- och lång-

varigt bruk. Produkten är endast avsedd att användas med intakt hud. Produkten är avsedd för rekonditionering och återanvändning.

Förväntad livslängd

Produktens förväntade livslängd är 5 år. Förebyggande underhåll rekommenderas. Uteblivet underhåll kan förkorta produktens livslängd. För fullständig information om produktens livslängd, se www.etac.com.

Indikationer

Indikation för användning är när den kombinerade belastningen av brukaren och dennes utrustning (sittsystem, ventilator, kommunikationshjälpmedel etc.) på rullstolen är svår att skjuta på och/eller bromsa.

Kontraindikationer

Kontraindikationer baseras på kända och möjliga kontraindikationer identifierade i riskanalysen och är som följer:

Produkten får inte användas av hjälpare utan kognitiv förmåga att förstå produkten.

Varningar

Varningar som beskriver ett riskmoment vid en specifik åtgärd eller inställning av produkten finns i respektive avsnitt.



Var uppmärksam på produktens vikt innan lyft.



Stäng av produkten innan förflyttning av brukaren till/från rullstolen.



Defekt produkt får inte användas.

Deklaration om överensstämmelse

Produkten uppfyller kraven i MDR (EU) 2017/745.

Produkten är testad och uppfyller kraven enligt EN 12184 och ISO 7176-19.

Batterier bly

Godkända enligt: International Air Transport Association (IATA); Packing Instruction 806, Special Provision A67.

Förköpsinformation

Finns under www.etac.com.

Allvarlig incident

Om en allvarlig incident inträffar i samband med användning av produkten ska den utan dröjsmål rapporteras till den lokala återförsäljaren och den behöriga nationella myndigheten. Den lokala återförsäljaren kommer att vidarebefordra informationen till tillverkaren.

Specialanpassning

Vid åtgärder utanför manualens instruktioner och inställningar gäller inte CE-märkning enligt MDR 2017/745 samt garantin upphör att gälla.

Kombinationer

Riskhanterade kombinationer mellan Etacs produkter och produkter från andra leverantörer presenteras i kombinationslista på www.etac.com.

Programmering

Elektroniken till hjälpmotorn är programmerad av Etac.



Ändra inte parameterinställningen.

EMC

Även om Lille Viking hjälpmotor är testad och godkänd, finns det en risk att:

- motorenheten kan påverkas av elektromagnetiska fält som t ex mobiltelefoner.
- motorenheten kan påverka andra elektronikenheter som t ex larmsystem i butiker.

Garanti

5 års garanti mot fel i material och tillverkning. För villkor, se www.etac.com.

För batterier levererade av Etac gäller 1 års garanti mot fel i material och tillverkning. För villkor, se www.etac.com.

Övrigt

Etac förbättrar fortlöpande sina produkter. Vi förbehåller oss därför rätten att ändra produkterna utan föregående meddelande. De mått som anges på ritningar eller annat material är endast vägledande.

Vi reserverar oss för feltryck och ofullständigheter.

Symboler, etiketter

Symboler

Dessa symboler förekommer i manualen.



Varning! Fara vid felaktig användning!



Tänkvärda råd och tips



Material för återvinning

Symboler

Symboler på produkten, se sid 9 i denna manual.

Produktetikett

Artikelinformation.

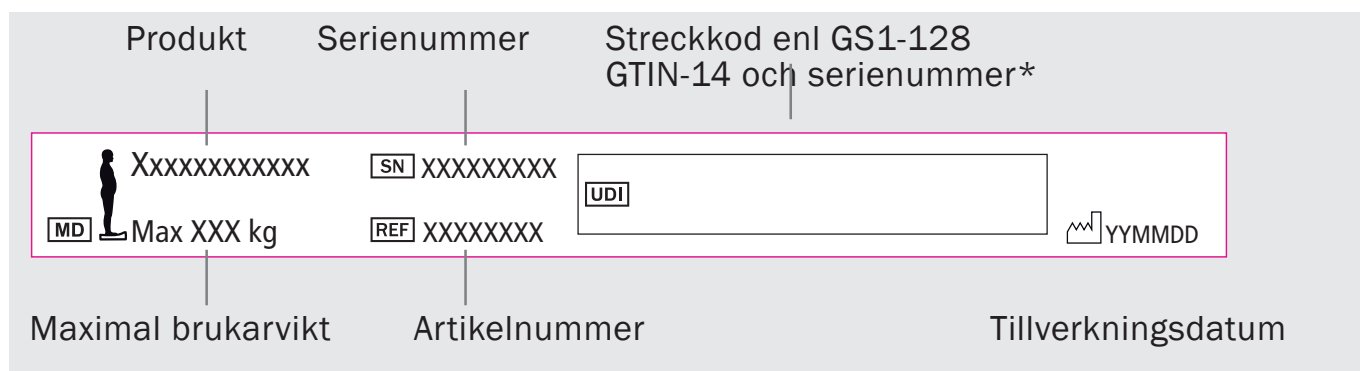

*Produktens tillverkningsdatum kan utläsas i den streckkod som finns på produkten. Under streckkoden står siffran 11 inom parentes. Sifferkombinationen efter denna parentes är tillverkningsdatumet.

Produktbeskrivning

Översikten visar Lille Viking. Modeller och infästningar varierar i utseende, översikten visar var respektive komponent sitter i anslutning till varandra samt hur de benämns.

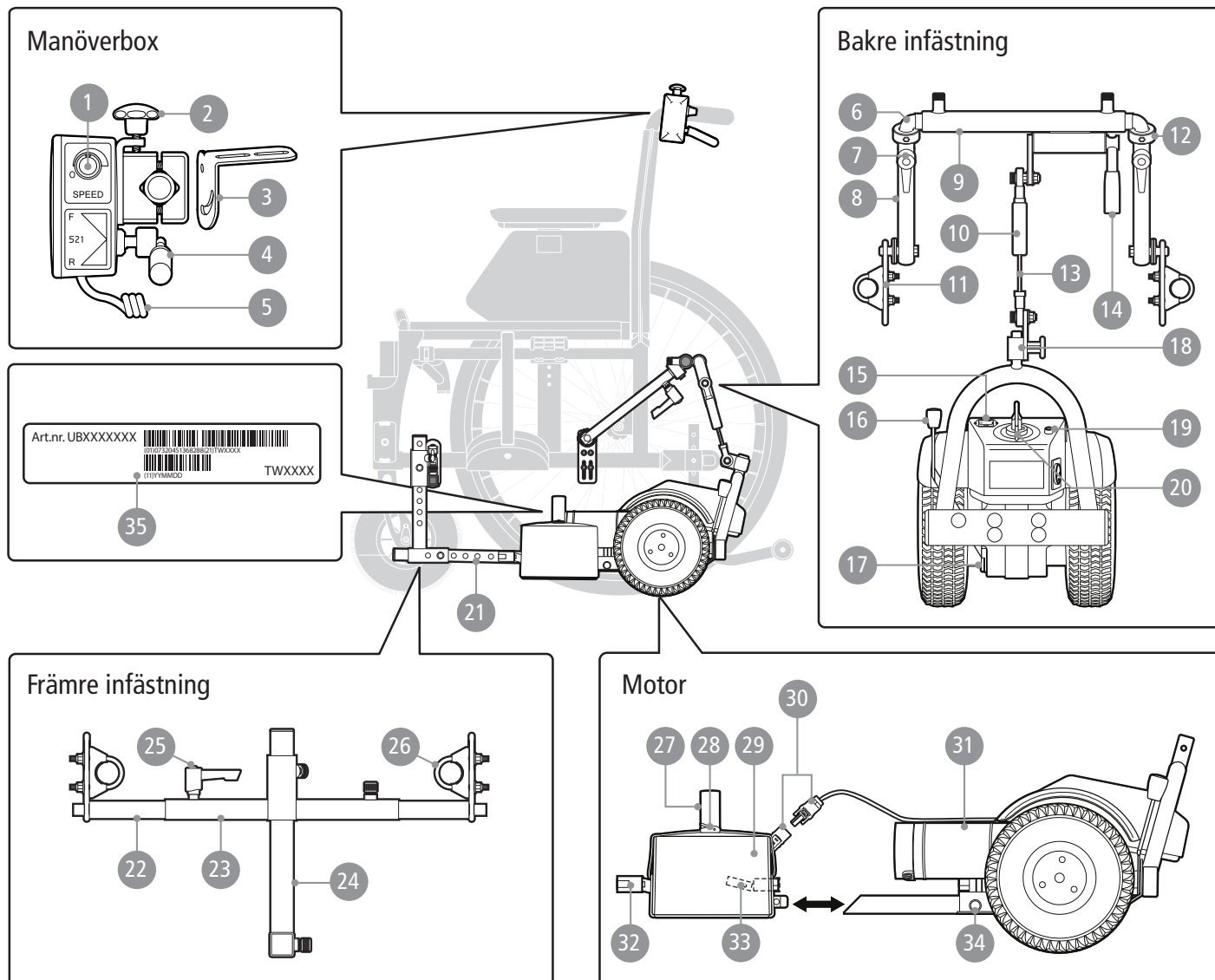

1. Hastighetsvred

2. Lås ratt

3. Fäste manöverbox

4. Gasreglage

5. Spiralkabel

6. Monteringsvinkel

7. Låsspak - fästarm

8. Fästarm

9. Monteringsbygel/tryckdel

10. Gaskolv

11. Beslag bak

12. Bygelstopp

13. Gasfjäder

14. Frikopplingshandtag

15. Batteri-indikator

16. Utlösarhandtag

17. Snäplås dragstång

18. Fäste med snäplås

19. Indikatorlampa

20. Huvudströmbrytare

21. Dragstång

22. Teleskopstång

23. Tvärstag

24. Vinkelstycke

25. Låsspak - tvärstag

26. Beslag fram

27. Handtag (rem)

28. Säkring transport

29. Batteribox

30. Batterikontakt

31. Motorenhet

32. Handtag-batteribox

33. Batterisäkring

34. Snäplås batteri

35. Produktetikett

Montering

Allmänt

Före montering av Lille Viking ska rullstolen anpassas för brukarens behov när det gäller sittkomfort och köregenskaper. Det måste tas i beaktande att rullstolen ska användas utomhus när benstöd och tippskydd monteras. I en del fall kan det vara nödvändigt att göra justeringar, tex att flytta drivhjulen i dess infästningar för att ge tillräckligt plats under stolen.

Rullstolens länkhjul skall inte vara mindre än vad som anges i kombinationsavtalet.

Vilka stolar som kan kombineras med Lille Viking och vilken monteringsatts som gäller för detta hittar du i vår kombinationsöversikt på www.etac.com

För varje monteringsatts medföljer en specifik monteringsanvisning som visar de särskilda moment som gäller för just den monteringen. Följande monteringsstycken påvisar de generella steg som bör beaktas utöver monteringsattsens medföljande information.

Montering fram - Beslag främre infästning

1. De främre beslagen ska monteras så långt fram på ramen som möjligt med hålen neråt.
2. Om beslagen påverkar länkhjulets rotation dras beslagen något bakåt eller vänds med hålet uppåt.
3. Generellt ska beslagen monteras på ramens insida då detta medför att man får en bättre översikt när tvärstaget, det vinklade monteringsröret och dragstången ska monteras.
4. På smala stolar kan det vara nödvändigt att placera beslagen på utsidan för att ge tillräckligt utrymme för tvärstaget.
5. Rörskydden, som skyddar rören och bidrar till en säker och stabil infästning monteras först. För att kunna hantera alla delar är det en fördel att fästa rörskydden med en bit tejp.



Under monteringen är det fördelaktigt att man till en början fäster skruvarna löst, det gör justeringen enklare innan man slutligen drar åt dem. När man fäster beslagen är det viktigt att belastningen på de bågge muttrarna är lika stor. Dra inte åt skruvarna så hårt att rören skadas.

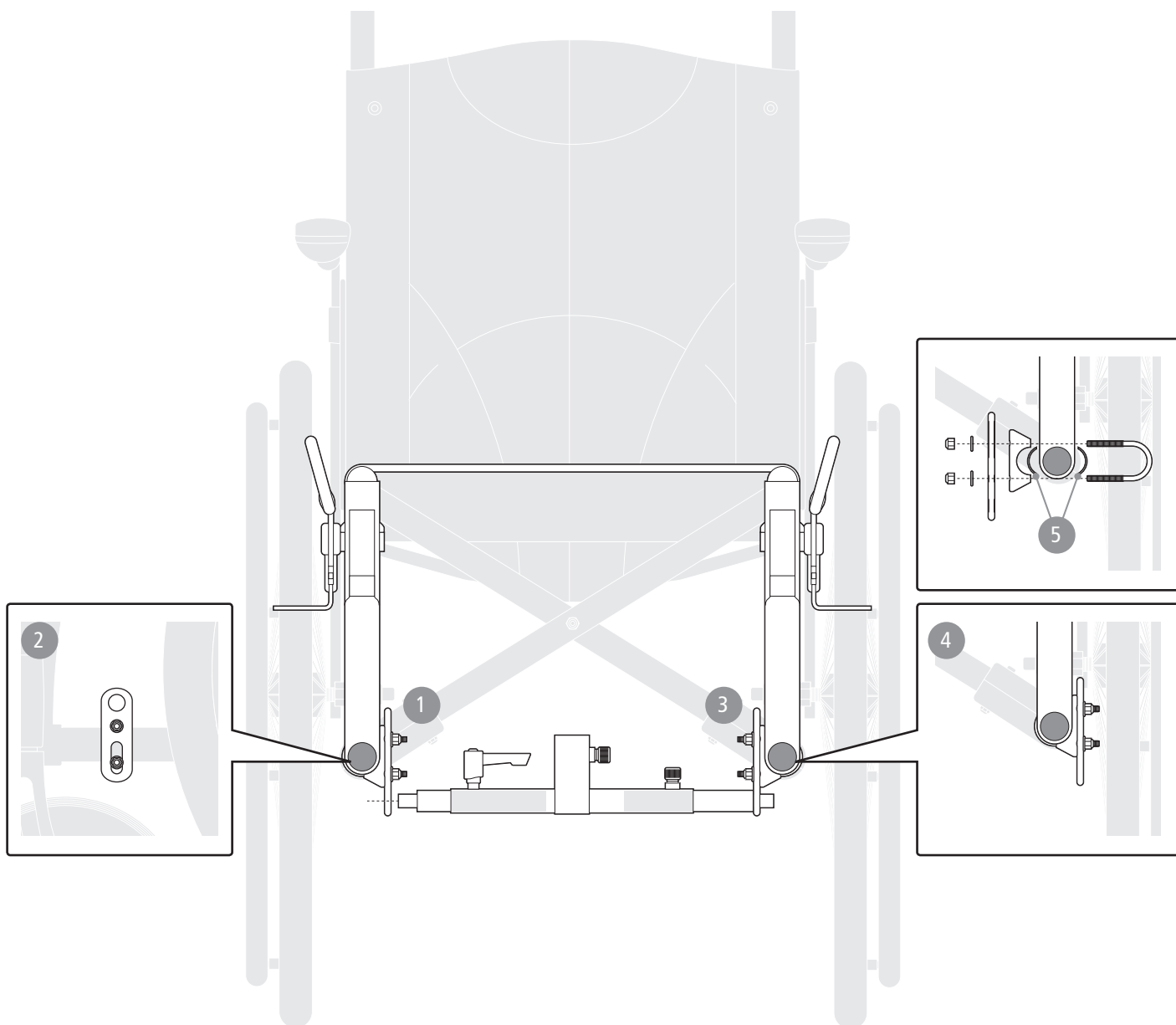

Montering

Montering fram - Stag främre infästning

1. När beslagen är på plats monteras det främre tvärstaget med teleskopstängerna i hålen.
2. Innan skruvarna dras åt kan teleskopstängerna justeras så att avtändet är lika på bägge sidor.
3. Kontrollera att teleskopstängerna går in minst 50 mm i tvärstagets rör innan skruvarna dras till.
4. Kontrollera att telestängen har tillräckligt utrymme i tvärstaget så att de går fritt vid montering/demontering.
 - Om det finns tillräckligt utrymme, men teleskopstängerna inte går in 50 mm i tvärstaget kan man antingen montera beslagen på insidan eller använda längre teleskopstänger.
 - Om det inte finns tillräckligt med utrymme kan man antingen montera beslagen på utsidan eller kapa en av teleskopstängerna.

Montering fram - Vinkelstag och dragstång

5. När tvärstaget är monterat i beslagen skjuts vinkelstagen in underifrån genom kopplingsröret.
6. Om det vertikala röret är för långt/högt och kommer i konflikt med tex tiltfunktion, kan det kapas ovanför infästningen. Om det är för kort kan det bytas till en längre/högre modell.
7. Dragstången skjuts in i den horisontella delen av vinkelstagen och skruven fästs lätt.
8. Kontrollera att den avrundade och avfasade delen monteras enligt bild.
9. Om dragstången blir ett problem för stolens benstöd (den är för lång framåt) kan den del som sticker ut framför vinkelstycket kapas.

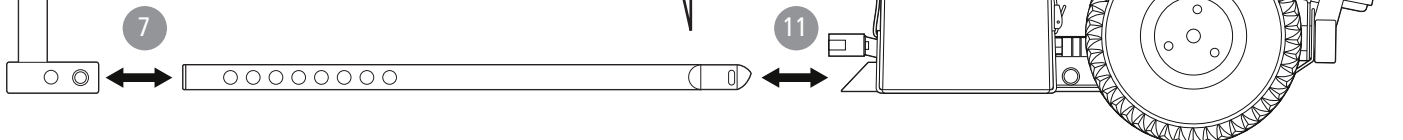
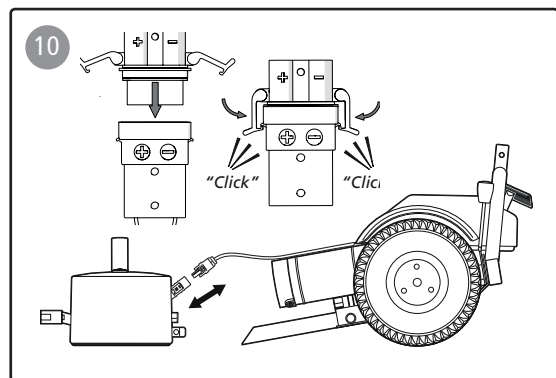
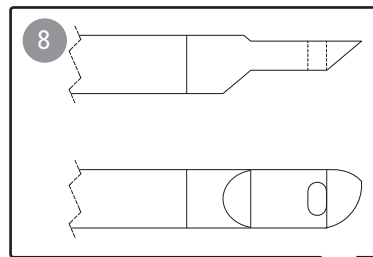
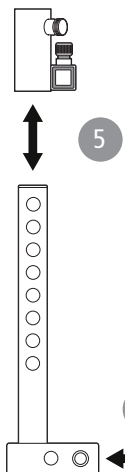
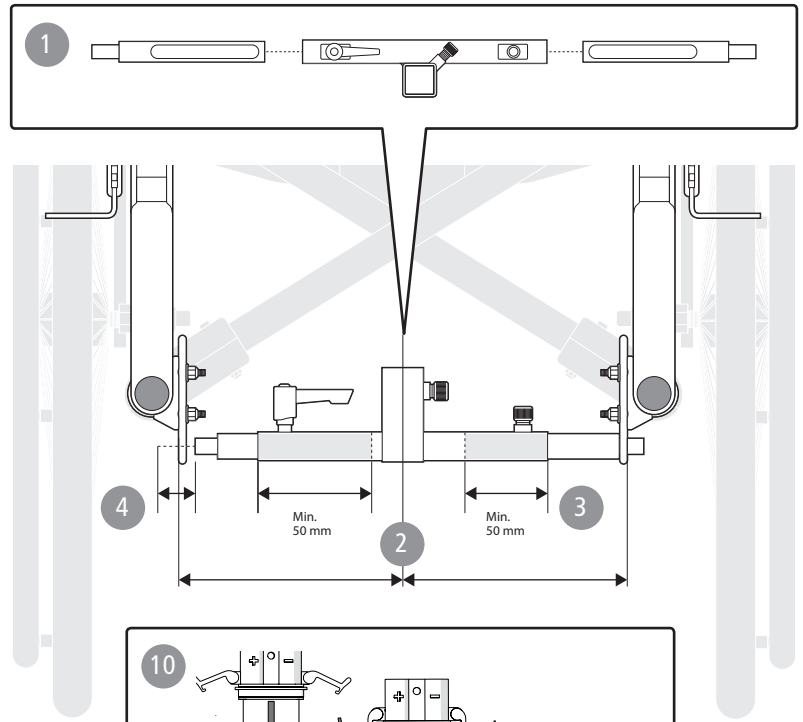
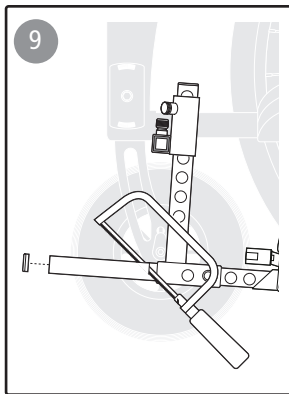
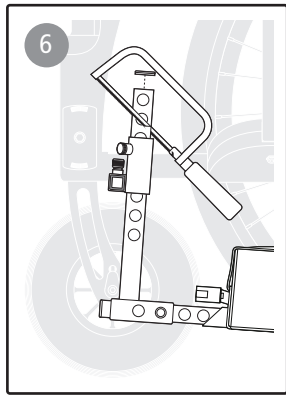

Montering

Montering - Hjälpmotor

10. För ihop hjälpmotorn med dess batteri och koppla ihop batterikontakterna. (se sida 6.)
11. För på Lille Viking på dragstängsen
 - Om utlösarhandtag är monterat skjuts motordelen på dragstängsen till det "klickas" på plats.
 - Om utlösarhandtag inte är monterat skjuts motordelen försiktigt på dragstängsen till det tar emot. Öppna manuellt snäpplåset för dragstängsen och skjut motordelen på plats.
12. Hjälpmotorn skjuts så långt framåt att drivhjulens centrum är i linje med rullstolens drivhjulens centrum. Detta går inte alltid men avvikelsen ska vara så liten som möjligt, mindre än +/- 5 cm.
13. Se till att det finns ett mellanrum på 3-4 cm på varje sida av hjälpmotorn för att undgå kontakt med rullstolens övriga delar. Lägg speciellt märke till avståndet till krysset på kryssramstolar. Kontrollera också att hjälpmotorn är centrerad i längdriktningen. Om inte, justera beslagen i främre fästet.
- Om det inte finns tillräckligt utrymme för hjälpmotorn på längden under stolen kan detta åtgärdas med följande tre steg i nämnd ordning:
 14. Skruva loss handtaget till batteriboxen.
 15. Vänd tvärstaget framåt.
 16. Vänd vinkelstaget framåt.
17. Höjden på vinkelstaget justeras så att dragstängsen lutar något uppåt i framkant vilket gör att den bättre klarar ojämnheter och hinder.
18. Tvärstaget kan monteras i flera olika lägen vilket ger ytterligare möjlighet att hitta rätt placering av drivmotorn. Om vinkelstycket inte når tillräckligt högt kan tvärstaget vändas nedåt.
- Kontrollera igen att det finns tillräckligt plats runt hjälpmotorn efter den sista justeringen. Dra åt alla skruvar.

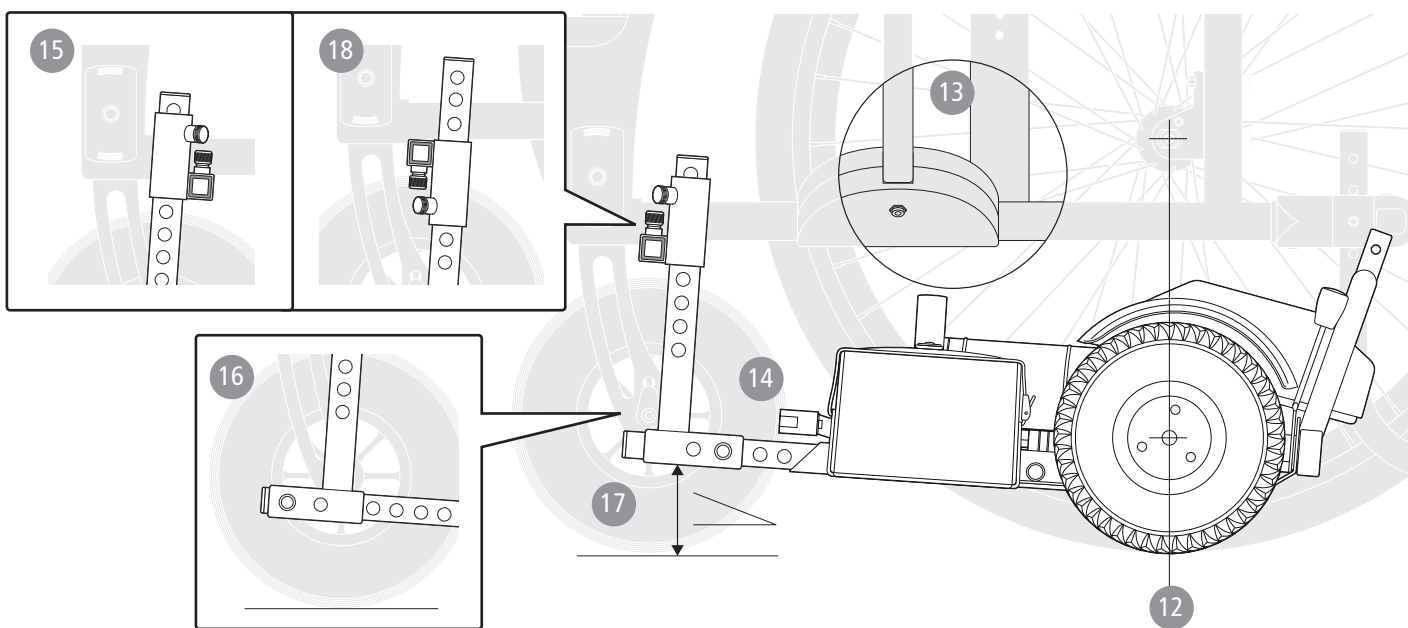

Montering - Utlösarhandtag

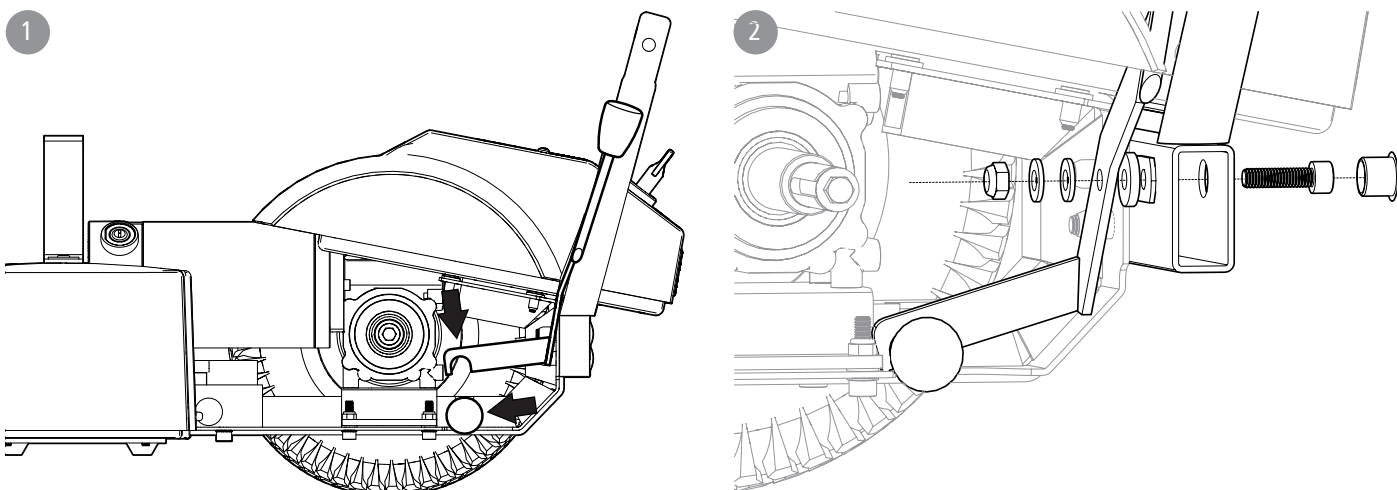

Brukarmanual - Lille Viking

75255.9 2023-08-29



Denna del av manualen (Brukarmanual) ska ryckas loss och vid alla tillfällen medfölja hjälpmotorn då den innehåller viktig brukarinformation.

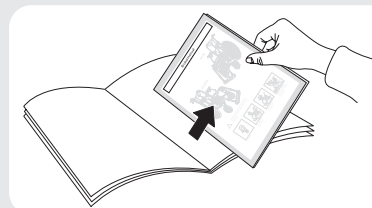

Symboler

Dessa symboler förekommer på produkten



Förankringspunkt



Max hastighet 6 km/h



Max brukarvikt 150 kg



Uttag, batteriladdare

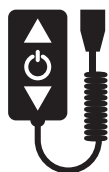

Uttag, manöverbox.
Etiketten påvisar vilken manöverbox-modell som är kompatibel med hjälpmotorn.



Använd inte någon annan manöverbox än den som levereras med produkten.

Batteri-indikator

Lille Viking är utrustad med batteri-indikator som visar aktuell strömtillgång. Batteri-indikatorn visar ett rött streck (LED-lampa) som rör sig i 10 lägen från höger till vänster.

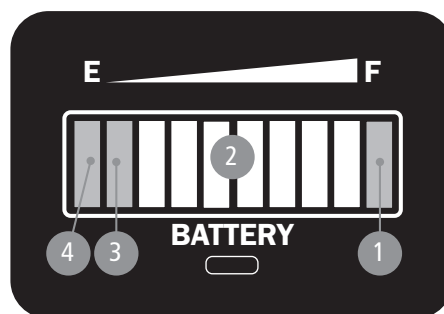

1. När batteriet är full-laddat lyser LED-lampan längst till höger (100% laddning).
2. När batteriets laddning minskar tänds efterföljande LED-lampa till vänster, endast en lyser åt gången.
3. När den andra LED-lampan från vänster blinkar indikerar det att batteriet är inne på sin energireserv (30% laddning).
4. När de två vänstra LED-lamporna blinkar växelvis indikerar det att batteriet nästan är tomt, (20% laddning)



Kontrollera att laddarens LED lyser grönt, vilket indikerar att batterierna är fulladdade.

Energisparläge

Om Hjälpmotorn är påslagen utan att användas försätts den i energisparläge efter 5 minuter. Vrid hastighetsveredet tillbaka till off och starta manöverboxen (on) för att komma ur energisparläget.

Starta hjälpmotorn

1. För att slå på/av strömmen på hjälpmotorn, vrid nyckeln till huvudströmbrytaren medsols/motsols. Huvudströmbrytaren är märkt med röd och gul cirkel.
2. Slå på hastighetsvredet på manöverboxen.
 - Indikatorlampan lyser grönt. Det betyder att hjälpmotorn är påslagen och klar att använda.

1

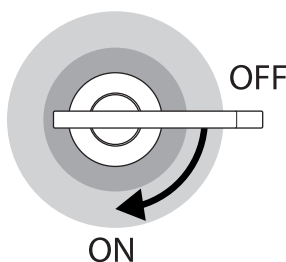

2

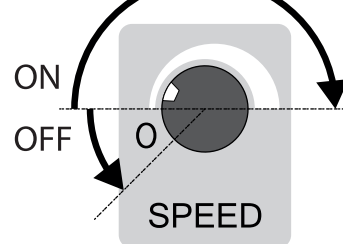

Brukarmanual - Lille Viking

Frikopplingshandtag



Risk att klämma fingrarna när man använder frikopplingshandtaget för att aktivera Lille Viking.

Frikopplingshandtaget har tre lägen.

Körläge

1. Frikopplingshandtaget regleras nedåt. I detta läge trycks hjälpmotorn ner mot underlaget vilket säkerställer att motorn driver rullstolen framåt samt att bromseffekt erhålls.

Monteringsläge

2. Frikopplingshandtaget regleras horisontellt. Hjälpmotorn vilar mot underlaget utan tryck.

Frikopplat läge

3. Frikopplingshandtaget regleras uppåt. Hjälpmotorn lyfts upp och hänger fritt och påverkar inte rullstolen.

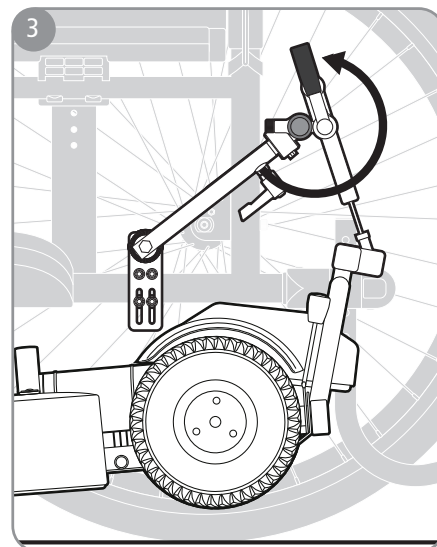
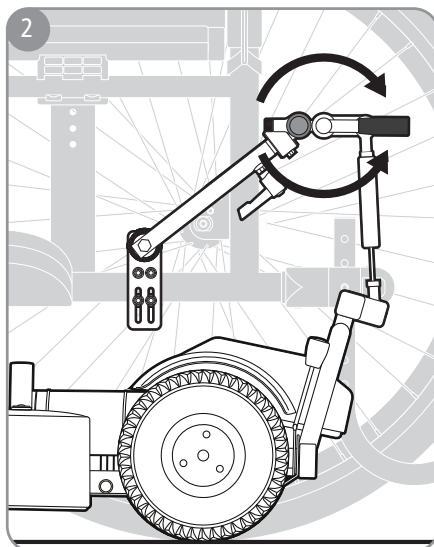
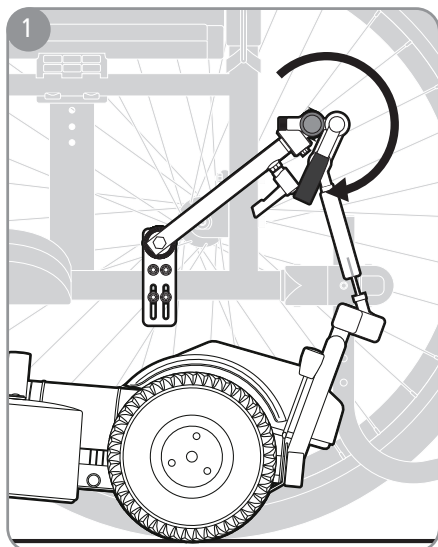

Transport i fordon

Lille Viking är krocktestad och godkänd enligt ISO 7176-19. Testen har utförts med fastspänningsanordning (UNWIN_VWWR/ATF/K/R) för rullstolen och med trepunktsbälte (907523 Klippan Safety AB) för brukaren och med batterihållare för Lille Viking.

Etac rekommenderar i nämnd ordning:

- Brukaren flyttar över till ett fordonssäte och använder fordonets trepunktsbälte vid transport. Hjälpmotorn placeras då i bagaget eller i baksätet på ett säkert sätt så att den inte kan välta eller rulla.
- Används en rullstol som är godkänd som säte i fordon, enligt ISO 7176-19, kan Lille Viking vara monterad på rullstolen. Lille Viking skall vara förankrad till fordonet med fastspänningsremmar som är godkända enligt ISO 10542.



- Lille Viking skall spännas fast med separata remmar enligt: Lille Viking Low Bow: spänn fastspänningsremmar runt bygelns på markerade ytor (bild 1). Lille Viking Flat Bow: spänn fastspänningsremmar runt transportfästet (bild 2).
- Rullstol samt brukare skall spännas fast enligt rullstolstillverkarens instruktioner.
- Frikopplingshandtaget skall vara i körläge.
- Stäng av strömmen på huvudströmbrytaren.
- Tillbehöret Säkring transport skall användas.

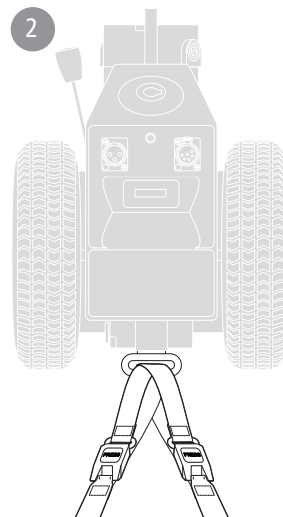
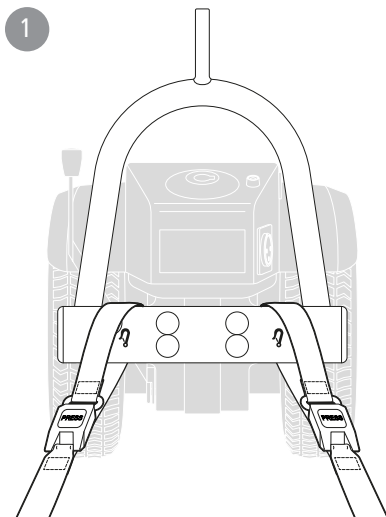

Brukarmanual - Lille Viking

Manöverbox

1. Vrid på hastighetsvredet på sidan av manöverdosan tills ett klick hörs och indikatorlampan på drivmotorn tänds. Välj hastighet genom att vrida på vredet. Det är lämpligt att börja med en hastighet i mitten av skalan och sedan öka efter önskemål, se punkt 2.
2. Med gasreglaget manövreras hjälpmotorn. Dra reglaget (F) försiktigt uppåt och stolen börjar köra framåt. Ju högre upp reglaget förs, desto högre hastighet. När du kör med full fart kan topphastigheten ställas in på hastighetsvredet, se punkt 1.
När stolen står stilla och du trycker gasreglaget neråt (R) åker stolen istället bakåt.



Häng aldrig några föremål på körhandtaget.

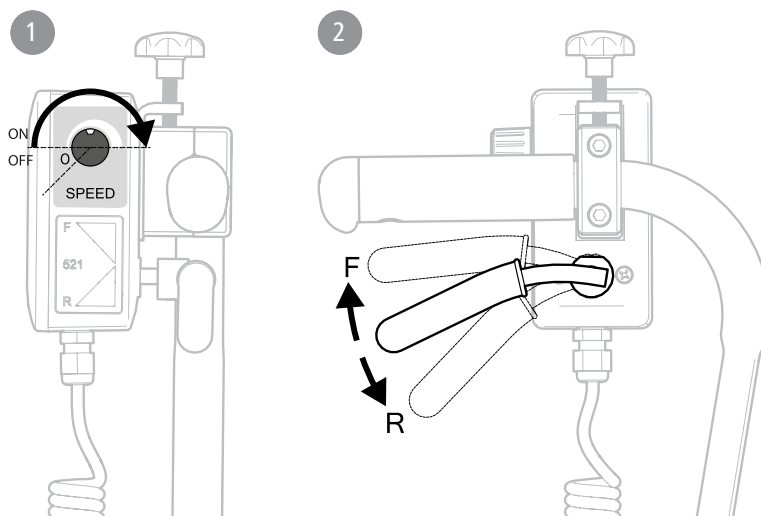

Körteknik - användning



Utöver de instruktioner som gäller Lille Viking skall man innan man tar hjälpmotorn i bruk även läsa och beakta de användarinstruktioner som gäller för den rullstol som hjälpmotorn är kopplad till. Detta stycke visar endast hur man använder hjälpmotorn, inte hur man hanterar rullstolen. Manualer för Etacs rullstolar finns att hämta på www.etac.com



Innan du använder hjälpmotorn, kontrollera rullstolens bromsar och se till att de är frigjorda.



Tipprisk!
Ha alltid tippskydden aktiverade.



Släpp gasreglaget i varje osäker situation.



För att fritt kunna manövrera rullstolen manuellt sätts hjälpmotorn i frikopplat läge.

- Välj en hastighet som känns trygg och komfortabel för dig och "passageraren".

- Planera körningen så att färden blir bekväm och trygg för "passageraren".

Kom ihåg att Lille Viking drar rullstolen framåt. Rullstolen rullar automatiskt framåt när du använder gasreglaget. Det enda du behöver göra är att följa rullstolen och styra den. Rullstolen stannar omgående när du släpper gasreglaget.

- Om du tar en paus i körningen, stäng av strömmen genom att vrida av motorn med on/off-vredet.

- Skall du parkera eller avsluta körningen, skall strömmen stängas av med huvudströmbrytaren. Parkera alltid på plant underlag, och använd alltid rullstolens parkeringsbromsar.

- Försök aldrig att hålla emot stolen när motorn driver.



Vid körning på halt underlag kan hjälpmotorns hjul slira.

Brukarmanual - Lille Viking

Körteknik - Hindertagning



Försök inte forcera höga trottoarkanter.



Välj trottoarkanter som är låga eller avfasade. Se till att fotstöden inte krockar med rampen eller kanten.



När det inte finns avfasade kanter där du ska köra, sätts hjälpmotorn i frikopplat läge.



Tilta upp stolen för att komma upp på trottoarkanten, alt tilta upp stolen och backa upp.

Körteknik - Uppför & utför



Var uppmärksam på att körning i uppförs- eller utförsbackar samt lutning i sidled påverkar brukarens sittställning.



Reducera trycket på gasreglaget när du kör i utförsbacke så fungerar hjälpmotorns broms.



Släpp inte gasreglaget helt, eftersom motorn då stannar och hjulen glider på underlaget.



Om motorn är inställd på låg hastighet och det behövs mer kraft, i t ex en brant uppförsbacke, vrid på hastighetsvredet för att få ökad kraft.



Var uppmärksam på att stolen då går fortare och ökar i hastighet när underlaget åter blir plant.



Vid körning uppför ramper bör rullstolen köras framåt



Vid körning nerför ramper bör rullstolen backas ner.

Montering

Montering Bak

Den bakre infästningen kan vara utformad på många olika sätt. Detta beror på att de olika satserna är anpassade till de olika stolarna de ska monteras på. Hur man monterar dessa beskrivs i detalj i den monteringsanvisning som följer varje specifik monteringsats.

Efter att Lille Viking har monterats under stolen kan de bakre beslagen monteras.

1. Trä in monteringsvinklarna i tryckdelen.
2. För på bygelstopparna på monteringsvinklarna.
3. Montera de ihopsatta delarna i fästarmarna.
4. Underkanten på tryckdelen ska hamna ca 48 cm över golvet.
5. Dra åt fästarmarnas låsspakar.
6. Justera tryckdelen i sidled och se till att fästet monteras i mitten och vertikalt
7. Koppla ihop den bakre infästningen med Lille Viking.
- Nu kan hela monteringen justeras.
8. Placera tryckdelen i monteringsläge, så att frikopplingshandta-

get pekar horisontellt bakåt. dra åt skruvarna.

9. Lyft frikopplingshandtaget så att Lille Viking lyfts fritt från golvet ca 2-3 cm. (se sida 13.)
10. Om Lille Viking inte stannar i upplyft läge, justera genom att sänka tryckdelens infästning så att handtaget kommer högre upp.
11. Tryck ner frikopplingshandtaget så att Lille Viking är på golvet. Fortsätt att trycka handtaget neråt till körläge så att Lille Viking pressas mot golvet.
12. Gasfjädern skall tryckas ihop ca halvvägs när spaken är i sitt nedersta läge.
13. Om hjälpmotorn inte stannar kvar i lägsta position mot golvet, justera genom att höja tryckdelens infästning så att handtaget kommer lägre ner.
14. Dra till bygelstopparna.
- Se till att alla skruvar är dragna och att kontrollera alla funktioner efter montering av Lille Viking på rullstolen.

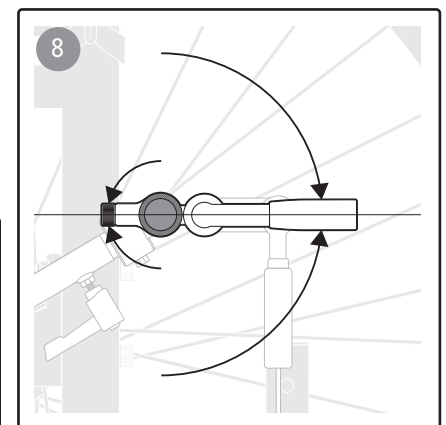
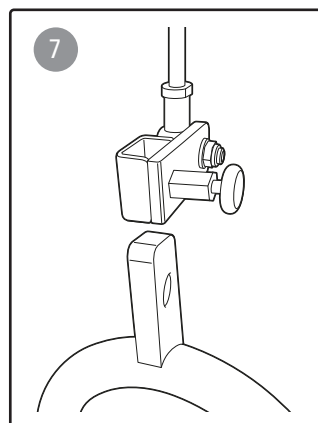
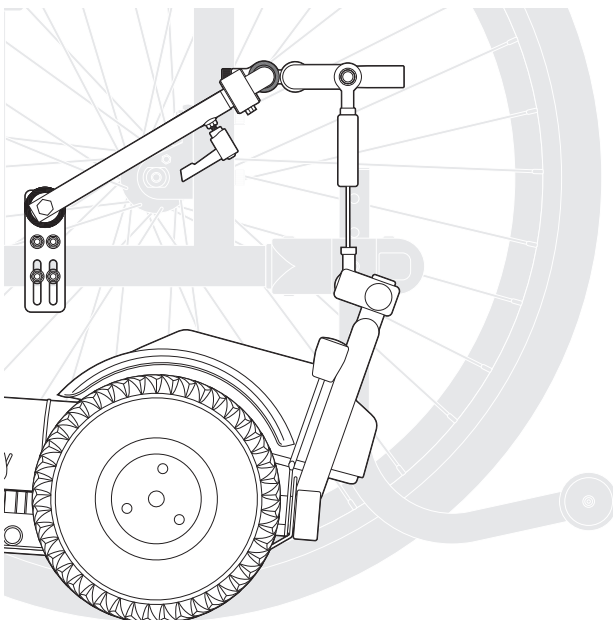
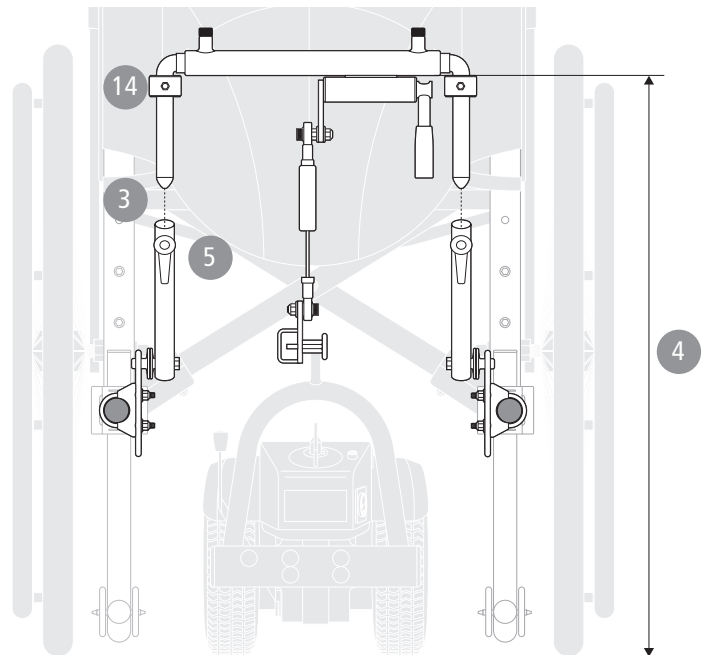
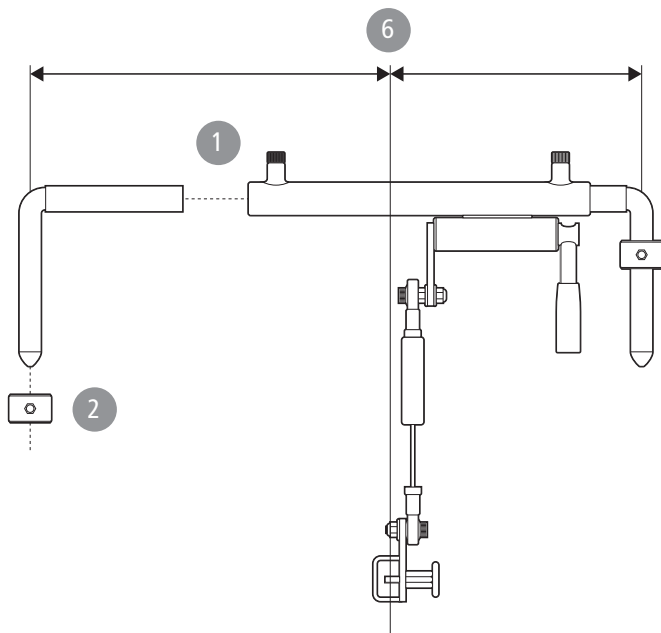

Montering

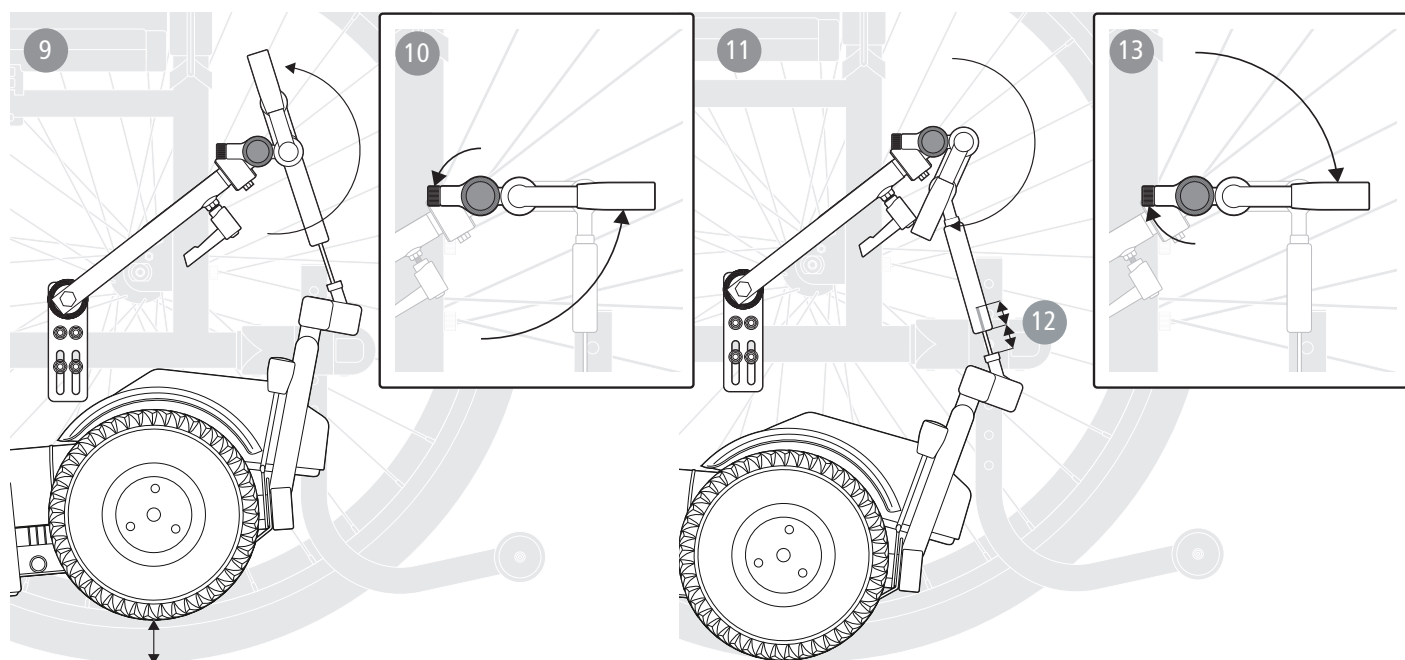

Montering Manöverbox

Manöverboxen till Lille Viking monteras på rullstolens körhandtag med det medföljande fästet och kopplas till hjulmotorn med spiralkabeln.

1. Manöverboxens fäste monteras på röret framför handtaget.
2. Manöverboxen monteras på fästet genom att föra låstappen in i fästhållet på fästet. Gasreglaget ska peka bakåt.
3. Genom att ändra manöverboxens vinkel justeras gasreglagets öppningsgrepp.
4. Dra åt låsratten för att fästa Manöverboxen.

Se till att gasreglaget är fritt. Det får inte finnas risk att gasreglaget kan haka fast i någonting t.ex. gummihandtaget.

5. Manöverboxen kopplas till motorn med en 6-polig plugg. Manöverboxens kontakt vrids så att pilmarkeringen pekar mot låsningen och trycks in.
6. När manöverboxen ska demonteras trycks säkerhetsspärren in och kontakten dras ut.

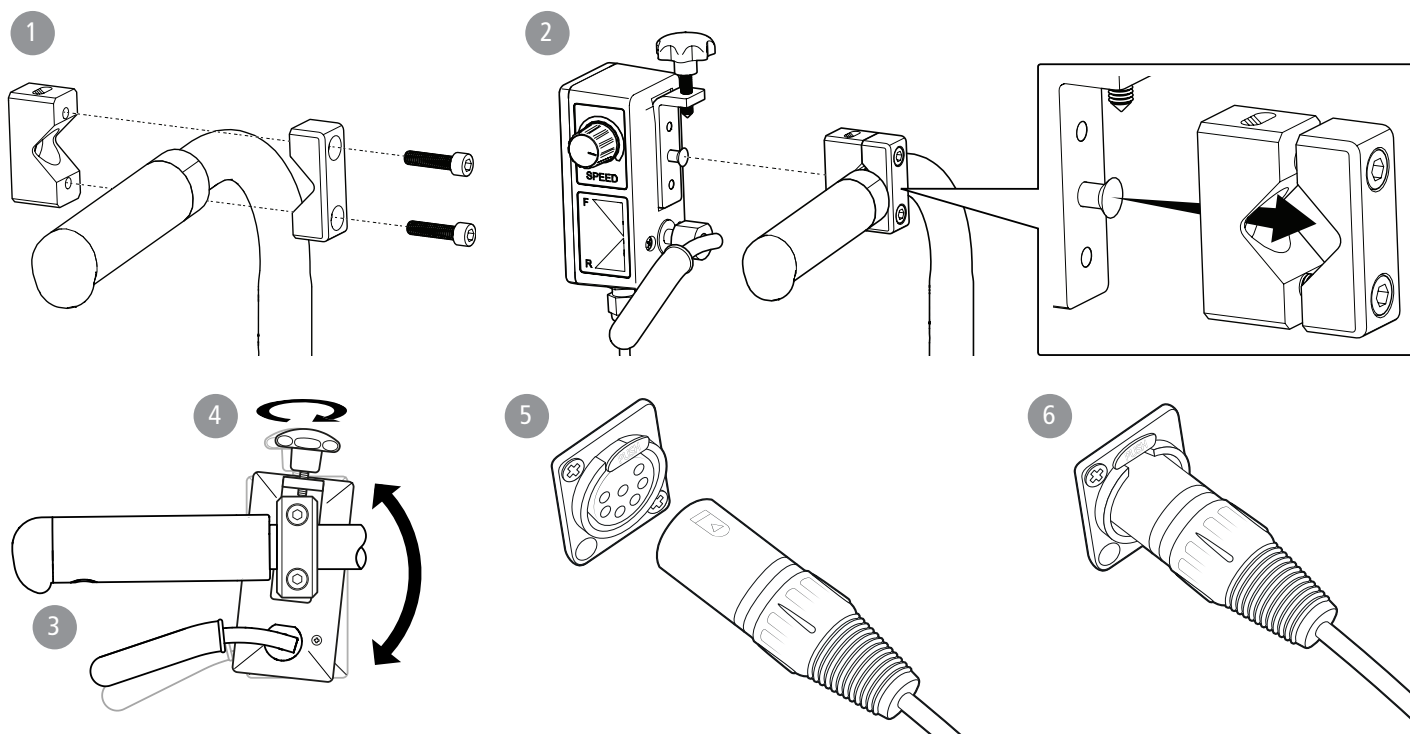

Laddning

Innan du tar Lille Viking i bruk, se till att batterierna laddas fullt. (Se Teknisk data för mer information)



För att undvika funktionsfel, använd endast laddare som levererats med produkten.

Lille Viking skall kopplas till laddare när den inte används för att du ska vara säker på att den är fulladdad nästa gång den ska användas.

Laddningsanvisning

- För laddningsstatus se batteri-indikatorn
- Slå av huvudströmbrytaren och ta ut nyckeln. Lille Viking kan inte köras när laddaren är tillkopplad. Anslut kontakt B till kontakt A på hjälpmotorn. Anslut sedan kontakt C till ett vägguttag med 220V.
- När laddningen är klar kopplar du först ur kontakten C från vägguttaget och sedan laddkontakten B från hjälpmotorn. Om du upplever att batterierna har mindre kapacitet än tidigare

kan det vara ett tecken på att de behöver bytas.

- Laddaren anpassar sig till hur mycket ström batterierna behöver. När de är fulladdade går laddaren automatiskt över till underhållsladdning. Det är ingen risk att batterierna blir överladdade, låt därför alltid Lille Viking vara ansluten till laddaren när den inte används.

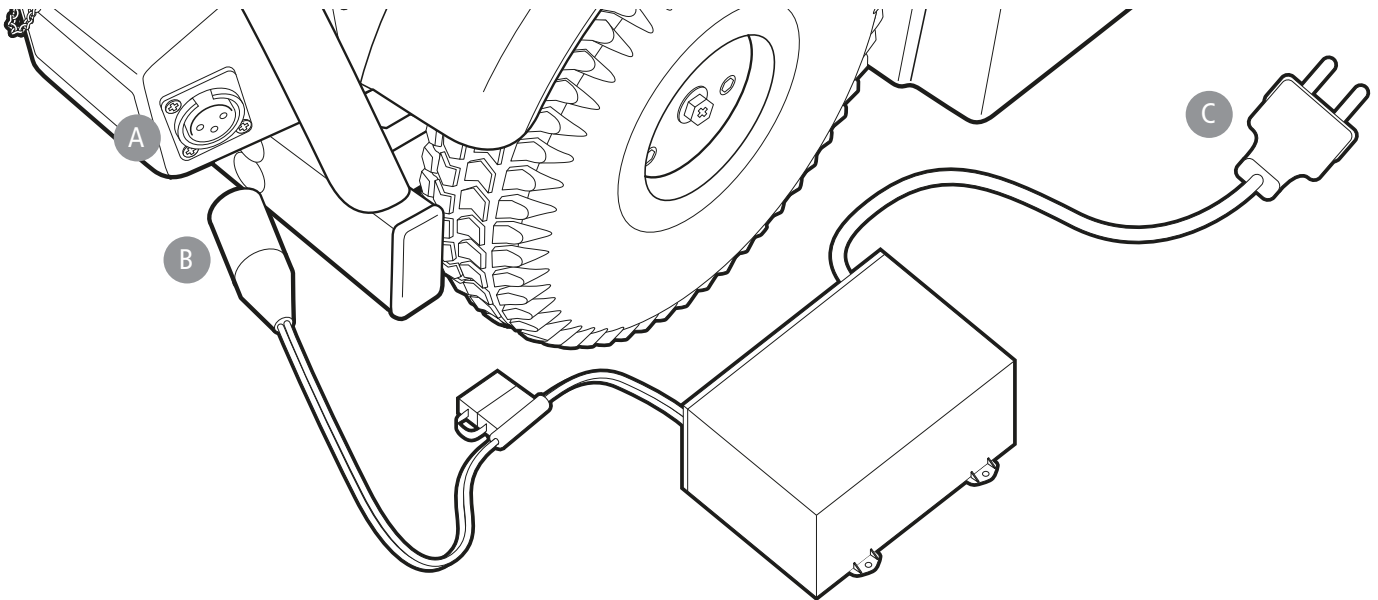

Batterier

Handhavande av batterier

Lille Viking hjälpmotor levereras från fabrik med blybatterier. Batterierna är placerade i en tillsluten batteribox och är därmed skyddade från att kortslutas på grund av vatten och smuts.

Transport

- Hjälpmotor med blybatterier kan hanteras som vanligt gods (common cargoes) under transport med flyg eller båt.
- Vid transport skall man kontakta aktuellt transportbolag och ta reda på vilka regler som gäller för just dem. Uppge att det är blysyra batterier av GEL-typ.
- Samt att batterierna är testade enligt (IATA); Packing Instruction 806, Special Provision A67 och är fastlåsta vid hjälpmotorns chassi.

Demontering

Demontering av hjälpmotorn

Hjälpmotorn kan enkelt demonteras från rullstolen. Se till att strömmen är avslagen innan du påbörjar demonteringen av hjälpmotorn.

1. Tryck in kopplingsspärren till spiralkabeln, dra sedan ut manöverboxens kontakt ur motorn.
2. Placera frikopplingshandtaget i monteringsläge.

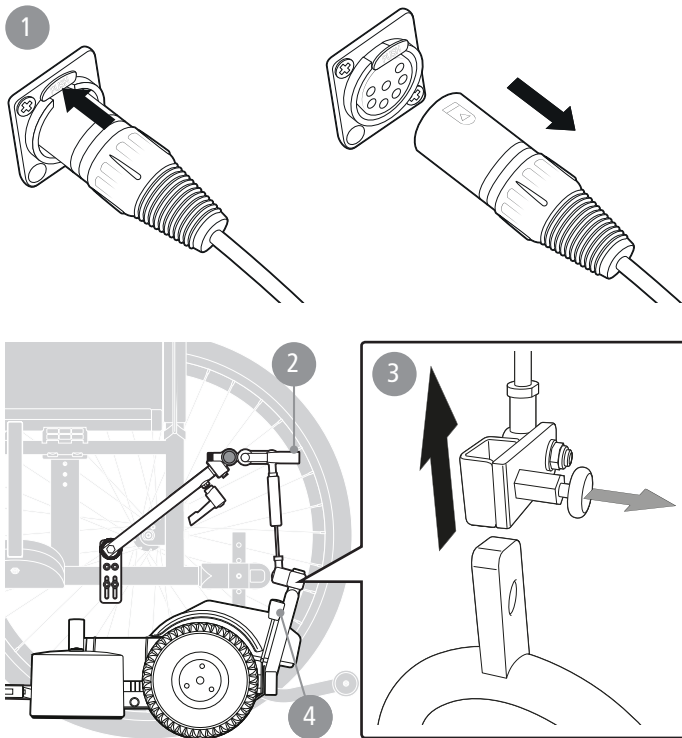

3. Lossa gaskolven genom att dra ut snäpplåset och vinkla upp den mot rullstolens rygg.
4. Tryck utlösarhandtaget inåt mot motorn och rulla stolen framåt.
5. Hjälpmotorn är nu fri från rullstolen.
6. Efter att hjälpmotorn är fri från rullstolen, lyfter du upp dragstången. Dragstången kopplas samman med gaskolven bak på stolen.

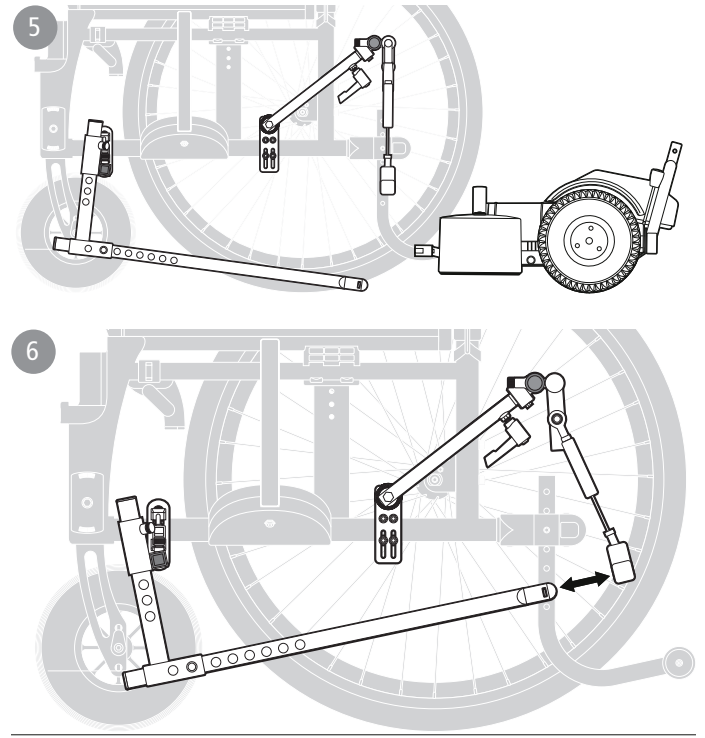

Demontering av främre infästning

För att kunna demontera det främre staget skall man först koppla bort hjälpmotorn.

1. Lossa låsspaken på tvärstaget.

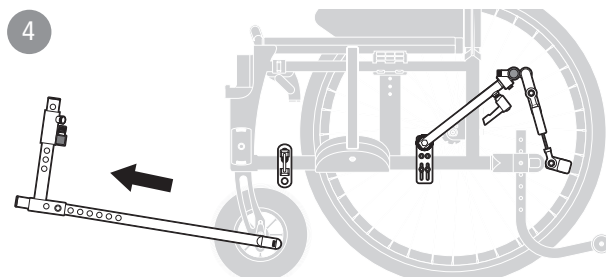
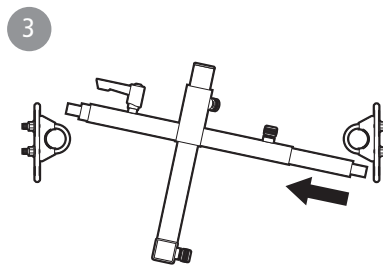
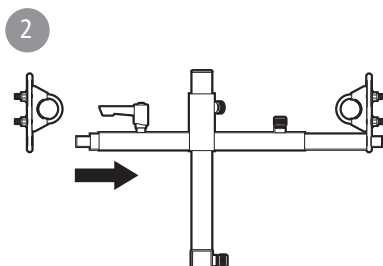
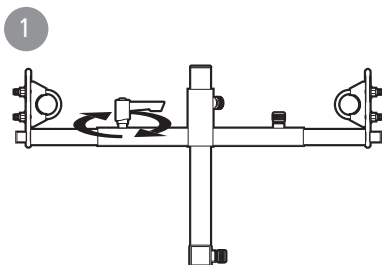

2. tryck in teleskopstången i tvärstaget, och dra åt låsspaken.
3. För tvärstaget åt sidan och lyft bort.
4. Nu kan du dra hela det främre beslaget och dragstången framåt mellan fotstöden på rullstolen.

Demontering

Demontering av bakre infästning

För att kunna demontera de bakre staget skall man först koppla bort hjälpmotorn.

1. Lossa låsspakarna på de bakre fästarmarna, och lyft ur hela monteringsbygeln. Det som nu sitter kvar är infästningarna på sidorna. Dessa påverkar inte rullstolen och kan vara kvar.

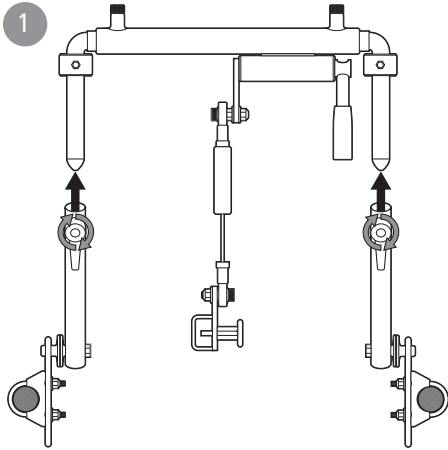

Demontering av manöverbox

1. Lossa låsratten och lyft av manöverboxen.

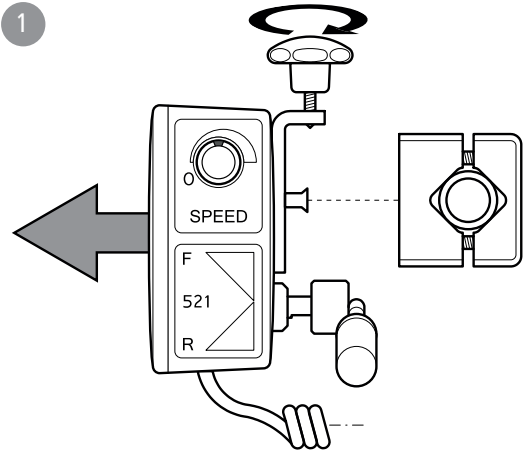

Borttagning av batteribox

För att underlätta förflyttning av hjälpmotorn, kan batterierna kopplas loss.

1. Vrid huvudströmbrytaren motsols
2. Koppla ur batterikontaktarna.
3. Dra ut snäpplåset på hjälpmotorns vänstra sida mellan batterienheten och drivenheten och frigör batterienheten och drivenheten från varandra.

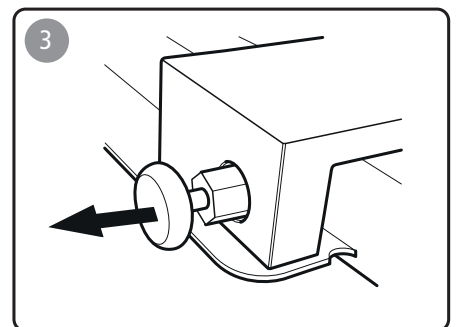
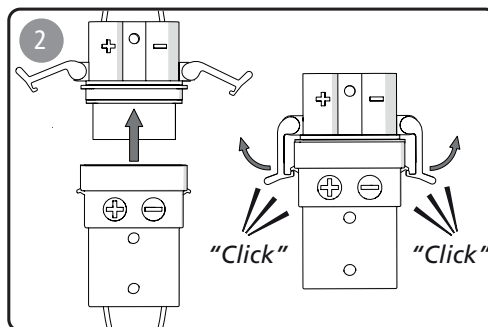
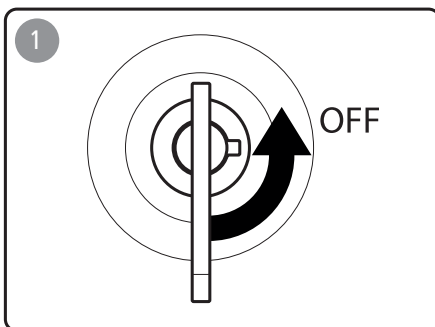
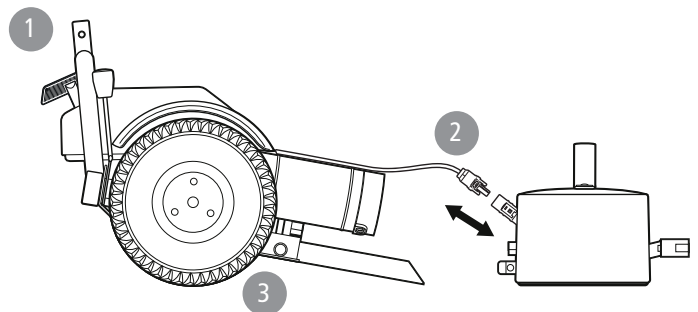

Förvaring

Om hjälpmotorn skall förvaras/lagras monterad på rullstol, bör hjälpmotorn stå i monteringsläge så att den vilar mot underlaget.

När inte hjälpmotorn ska användas under en längre tid, t ex över vintern, bör batterierna fullladdas och därefter underhållsladdas.

Lille Viking ska förvaras torrt med en temperatur över +5°.

Rengöring

Rengör Lille Viking genom att torka av produkten med en fuktig trasa med rengöringsmedel utan slipmedel som har pH-värde mellan 5-9, eller med 70% desinfektionssprit.



Källsortering / Avfall

Produkten skall sorteras enligt nationella föreskrifter.

Följande delar kan sorteras vid skrotning enligt nedan:

Batterier: lämnas till batteriåtervinning.

Motor och manöverbox: lämnas till elektronikåtervinning.

Monteringsbeslag: sorteras i metallåtervinning.

Underhåll

Underhåll bör göras efter behov.

Se under kontroll nedan.

Etac rekommenderar att produkten genomgår en större kontroll/översyn vid behov, utifrån produktens skick. Lämpliga tillfällen kan också vara när produkten byter användare/rekonditioneras. Rekonditioneringsanvisning för Lille Viking innehåller en checklista på vad som bör kontrolleras.

Kontroll

1 gång per månad:

- Kontroll av mönsterdjup i däck (min 1,0 mm).
- Rengöring.
- Kontroll av att monteringsbeslagen sitter fast ordentligt.
- Kontroll av frikopplingshandtag - körläge & frikopplat läge.
- Kontroll av gasreglagets funktion.
- Kontroll att ledningar och kontakter inte är skadade.

Felsökning

Om det skulle uppstå problem med hjälpmotorn finns det vissa saker du själv kan kontrollera. Detta finns beskrivet i felsökningsschemat nedan. Om problem kvarstår kontakta hjälpmedelstekniker eller motsvarande tekniskt kunnig personal.



Försök aldrig att själv reparera produkten. Service och reparation skall utföras av kunnig person!

Felsökningsschema

Fel	Möjlig orsak	Åtgärd
Indikatorlampan lyser inte	Hjälpmotorn är inte påslagen.	<ul style="list-style-type: none"> Kontrollera att huvudströmbrytaren är påslagen. Kontrollera att ON/OFF vredet på manöverboxen är påslaget. ⚠ Indikatorlampan skall lysa grönt. ⚠ Hjälpmotorn kan inte slås på när laddkontakten sitter i.
Hjälpmotorn går inte men indikatorlampan lyser	Viloläge.	<ul style="list-style-type: none"> Vrid av och på hastighetsvredet på manöverboxen.
Indikatorlampan blinkar i intervall 1,4 (en blinkning paus fyra blinkningar)	Batteriernas spänning är för låg.	<ul style="list-style-type: none"> Kontrollera att batterierna är laddade. Ladda batterierna i 8-12 timmar.
Indikatorlampan lyser inte trots att hjälpmotorn är påslagen	Batteriet är inte korrekt anslutet, eller helt urladdat.	<ul style="list-style-type: none"> Kontrollera att batterierna är laddade. Kontrollera att batterikontakterna är korrekt anslutna till hjälpmotorn.
Indikatorlampan lyser inte trots att hjälpmotorn är påslagen	Säkring har gått.	<ul style="list-style-type: none"> Kontrollera och byt säkringen.
Indikatorlampan lyser inte trots att hjälpmotorn är påslagen	Kabelbrott.	<ul style="list-style-type: none"> Kontakta hjälpmedelstekniker eller motsvarande tekniskt kunnig personal.
Indikatorlampan blinkar när hjälpmotorn startas	Gasreglaget är intryckt vid uppstart.	<ul style="list-style-type: none"> Stäng av strömmen och vänta ca 5 sekunder, innan du sätter på strömmen igen. ⚠ Gasreglaget får inte vara intryckt samtidigt som man slår på strömmen.
Indikatorlampan blinkar	Elektriskt fel.	<ul style="list-style-type: none"> Kontakta hjälpmedelstekniker eller motsvarande tekniskt kunnig personal.

Kontroll av säkring

Kontrollera om säkringen är hel enligt bilderna.

1. Säkringen är hel.
2. Säkringen är trasig och skall då bytas.

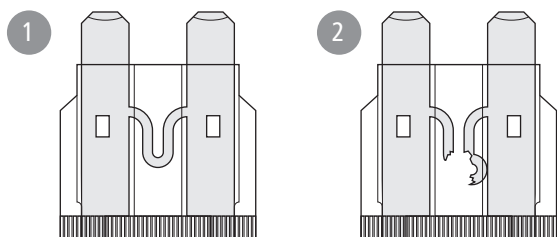

Kontakta hjälpmedelcentral

- Kontakta din hjälpmedelscentral för ytterligare hjälp.
- Vid kontakt kommer du tillfrågas om hjälpmotorns serienummer eller id-nummer. Det är också en fördel om du kan informera om hur indikatorlampan blinkar. Detta är felkoder som är en vägledning om vad som är fel. Till exempel: 4 blinkningar, paus, 1 blinkning, paus.
- Rekonditioneringsanvisning med indikatorlamp-koder finns att hämta på www.etac.com

Teknisk data

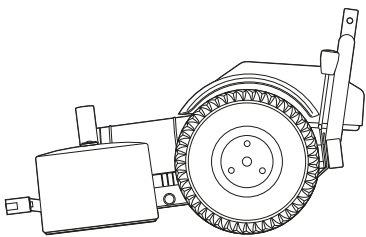
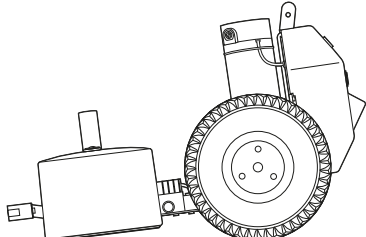
Tekniska data	Lille Viking Low Bow	Lille Viking Flat Bow
		
Höjd	330 mm	360 mm
Bredd inkl. batterier	310 mm	310 mm
Längd	550 mm	580 mm
Totalvikt med blybatteri	19 kg	19 kg
Vikt motorenhet	10 kg	10 kg
Batteridel blybatteri	9 kg	9 kg
Underhållsfria GEL-batterier	12V/12 Ah	12V/12 Ah
Laddare	24V / 1,5 A	24V / 1,5 A
Laddtid blybatteri	8-12 timmar	8-12 timmar
Körsträcka blybatteri**	20 km	20 km
Maxhastighet	6 km/h framåt, 3,2 km/h bakåt	6 km/h framåt, 3,2 km/h bakåt
Bromssträcka från maxhastighet*	1 m	1 m
Stigningskapacitet	8°	8°
Max hindertagning framåt	50 mm	50 mm
Elektronik	Curtis 70 A	Curtis 70 A
Motor	300 W. / 24V.	300 W. / 24V.
Utväxling	1/20	1/20
Däckdimension, punkteringsfritt	2,50 - 3 (210 x 65)	2,50 - 3 (210 x 65)
Driftstemperatur	-25° till + 50°	-25° till + 50°
Klassificering	Klass B, inomhus- och utomhusbruk	Klass B, inomhus- och utomhusbruk
Max brukarvikt	Det som anges för rullstolen, dock max 150 kg	Det som anges för rullstolen, dock max 150 kg
Max totalvikt (vikt rullstol och brukare)	170 kg	170 kg
Max lutning sidled	>20°	>20°
Max lutning upp (exklusive tippskydd)	6°	6°
Max lutning ner	>20°	>20°
Dynamisk stabilitet (exklusive tippskydd)	3° uppför	3° uppför

* Observera att underlag och lutning kan påverka bromssträckan markant.

** Angiven körsträcka är ett teoretiskt jämförelsemått enligt ISO 7176-4. Det är avsett att användas som jämförelse mellan olika påskjutsmotorer och inte som absolut körsträcka. Den verkliga körsträckan är beroende av bl.a. terräng, rullstolens och brukarens totalvikt, körsätt, batteriernas kondition, temperatur, m.m.

UK REP

Etac Ltd.

Unit 60, Hartlebury Trading Estate,
Hartlebury, Kidderminster,
Worcestershire, DY10 4JB
+44 121 561 2222



CH REP 

Promefa AG

Kasernenstrasse 3A
8184 Bachenbülach, CH
+41 44 872 97 79



Etac Supply Center AB
Långgatan 12
SE-334 33 Anderstorp

 +46 371 58 73 00
 info@etac.com
 www.etac.com



75255

etac[®]
Creating Possibilities